

Sağlam, mobil kompakt makine. Ünliversal olarak boruları kesmek için. Atölye, sanayi, şantiye ve tamirhaneler için.

Presfitting sistemlerinde paslanmaz çelik, C-çeliği, Bakır	Ø 54 – 225 mm
Çelik borular EN 10255 (DIN 2440)	DN 40 – 150 Ø 1½ – 6"
Döküm borular (SML) EN 877 (DIN 19522)	DN 50 – 200
Plastik borular SDR 11	
Et kalınlığı s ≤ 21 mm	Ø 40 – 225 mm Ø 1¼ – 8"
Bileşik borular	Ø 40 – 110 mm

REMS DueCento – Ø 225 mm'ye kadar kesme.
Düz kesim. Talaşsız. Kaynak için uygun. Hızlı.
Dış çapaksız. Kuru.

Çok sayıda boru türleri için üniversal çözüm

Düz kesimli, beklentilere uygun

Talaşsız, boru sistemine talaş girmez, toz oluşmaz

Kaynak için uygun: uç uca kaynak yapılabilir

Hızlı, boru malzemesi aşırı ısınmadan etkilenmez

Dış çapaksız, bağlantı manşonlarına kolaylıkla geçirilebilir

Kuru, soğutucu-yağlayıcı maddelerden etkilenmez.

Yapısı

Kompakt, hızlı, düz kesim yapan ve boru dışında çapak bırakmayan, taşınabilir boru kesme makinesi. Pratik ve kolay taşınabilir, sadece 37 kg. Düz kesim için stabil, bağlantısız, döküm konstrüksiyon. Özel yapım disk bıçağı sayesinde boruların kolay kesimi. Hareket veren kesme tekerleği ile düzgün kesim; hızlı kesme işleri için (Patent EP 1 782 904). Rahat tutulan iletme kolu ve trapez dişli mil sayesinde güç tasarrufu. Kesici diskin çalışma makaralarına temas etmesini engellemek için kapatma hareketi sınırlandırılmıştır. Kolay nakliyesi için iki adet lastik tekerlekli pratik taşıyıcıtekerlek.

Hareket makaraları

Trapez şeklinde düzenlenmiş, değiştirilebilir 4 adet sağlam, sertleştirilmiş hassas çelik borudan üretilmiş rulmanlı hareket makaraları kesilecek boruların Ø 100–225 mm kesme çarkının çalışma aralığında merkezi itme basıncı üretecek şekilde dışbükey dörtgen şeklinde hizalanmış, Ø 4–6", sürtünme olmadan dönmelemlerini sağlar (Patent EP 2 740 556). Hareket makarası elemanı, Ø 40–110 mm, Ø 1½–4" boruları kesmek için, aksesuar.

Tahrik

Bakım gerektirmeyen sağlam tasarlanmış özel bilye ve özel iğne rulmanlı şanzıman. Güçlü üniversal motor 1200 W. Yüksek performanslıdır, örneğin Ø 225 mm plastik boruyu sadece 15 saniyede keser. Malzemenin optimum kesim hızı için ideal devir sayısı 115 rpm. Ergonomik çalışma için, emniyetli ayak şalteri.

REMS Özel kesim diskleri

Süper Alman kalitesi. Rems DueCento'nun kapasite verilerine ve kesilecek malzemeye uygun kesici diskler farklı kesim geometrileri ile hızlı aynı zamanda dışta çapak bırakmadan kesmeyi sağlar. Özel sertleştirilmiş, kendini ispatlamış, REMS kesici tarakların çeliğinden üretilmiş olması uzun süreli kullanımı sağlar.

Boru destekleri

Boru destekleri, yükseklik ayarlı, Ø 40–110 mm, Ø 1½–4" ve Ø 100–225 mm, Ø 4–8" borular için. Pasa karşı korunmuş yuvada konumlandırılmış dört adet paslanmaz çelikten bilyeler sayesinde malzeme kolaylıkla her yöne doğru çevrilebilir, çekilebilir ve itilebilir. Birkaç boru desteği kullanılarak uzun borular güvenli şekilde yönlendirilir.

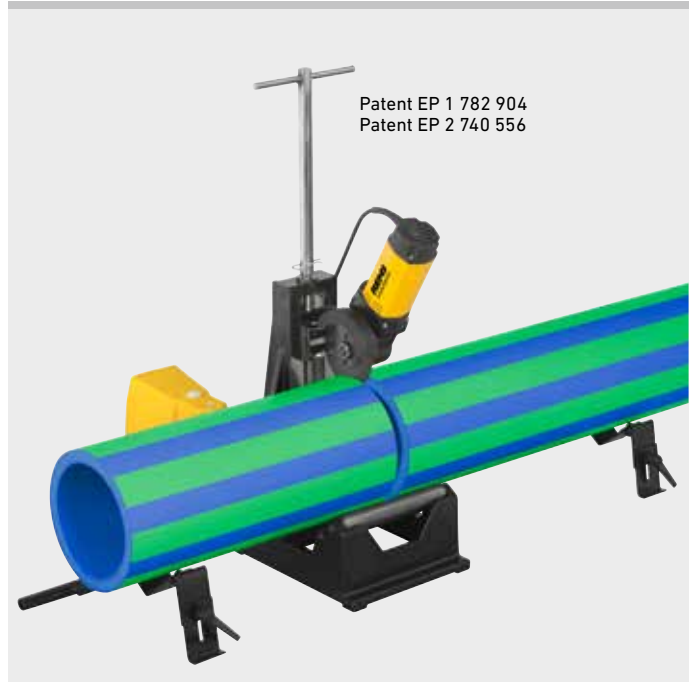

Alman Kalite Ürünü

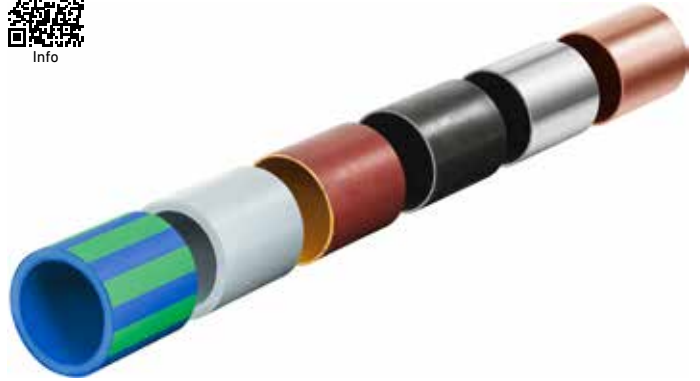

Teslimat kapsamı

REMS DueCento Basic. Ø 40–225 mm boruları hızlı, dış çapaksız ve düz kesme işlemleri için boru kesme makinesi. Paslanmaz çelik, C çelik, bakırdan pres fitting sistemlerinin boruları için, Ø 54–225 mm. Çelik borular EN 10255 (DIN 2440) DN 40–150, Ø 1½–6", döküm borular (SML) EN 877 (DIN 19522) DN 50–200, plastik borular SDR 11, et kalınlığı s ≤ 21 mm, Ø 40–225 mm, Ø 1¼–8", kompozit borular Ø 40–110 için. Bakım gerektirmeyen dişli düzenine, pratikte sınanmış üniversal motora, 230 V, 50–60 Hz, 1200 W sahiptir. 115 rpm devir. Sertleştirilmiş hassas çelik burudan üretilmiş hareket makaraları, Ø 100–225 mm, Ø 4–6" borular için. Emniyet tipi ayak şalteri. Yıldız anahtar. Kesici disk hariç. 2 adet yükseklik ayarlı boru altlığı 1, Ø 100–225 mm, Ø 4–8" borular için. Karton kutu içinde.

	Art.-No.	€
	845004R220	3.340,00

Diğer şebeke gerilimleri için bize müracaat ediniz.



Aksesuar

Adlandırma	Art.-No.	€
REMS kesici disk Cu-INOX Presfitting-sistemlerdeki paslanmaz çelik, bakır, C-çeliği borular için	845050R	128,00
REMS kesici disk Cu Presfitting-sistemlerindeki bakır borular için özel	845053R	128,00
REMS kesici disk St Çelik borular, döküm borular (SML) için	845052R	128,00
REMS kesici disk C-SF aynı zamanda pah oluşturarak özellikle C çelikten pres fitting/geçme fitting sistemlerinin boruları için uygundur.	845055R	128,00
REMS kesici disk V, s 10 , plastik ve bileşik borular, et kalınlığı s ≤ 10 mm	845051R	128,00
REMS kesici disk P, s 21 , plastik ve kompozit borular için, et kalınlığı s ≤ 21 mm	845057R	162,00
Boru altlığı 1 , yükseklik ayarlı, Ø 100–225 mm, Ø 4–8" borular için	845220R	176,00
Boru altlığı 2 , yükseklik ayarlı, Ø 40–110 mm, Ø 1½–4" borular için (hareket makarası elemanı gereklidir)	845230R	176,00
Hareket makarası elemanı , Ø 40–110 mm, Ø 1½–4" boruların ayrılması için	845060R	280,00

