

Robust, mobil kompaktmaskin. Universell för kapning av rör. För hantverk och industri. För bygge och verkstad.

Rör i pressmuffsystem av rostfritt stål, elförzinkat stål, koppar	Ø 54–225 mm
Stålrör EN 10255 (DIN 2440)	DN 40–150 Ø 1½–6"
Gjutjärnsrör (SML) EN 877 (DIN 19522)	DN 50–200
Plaströr SDR 11	
Vägg tjocklek $s \leq 21$ mm	Ø 40–225 mm Ø 1¼–8"
Plaströr med metallinlägg	Ø 40–110 mm

REMS DueCento – kapning upp till Ø 225 mm. Rätvinklig. Spånfri. Svetstätlig. Snabb. Torr.

Universell för många rörtyper.

Rätvinklig, i enlighet med kraven

Spånfri, inga spån i rörledningssystemet, inget damm

Svetstätlig, för muff tillverkning och stumpsvetsning

Snabb, utan försämring av rörmaterialet pga. överhettning

Utan utvändiga grader, lätt att föra in i skarvmuffar

Torrkapning, utan påverkan av kylsmörjmede

Konstruktion

Kompakt, mobil röravskärare för snabb, rätvinklig kapning utan utvändiga grader. Behändig och lätt att transportera, bara 37 kg. Stabil gjutkonstruktion vridstöv för rätvinkligt snitt. Lätt kapning av rör genom speciellt formade skärtrissor. Skärtrissa med drivning och rätlinjig matning för snabb kapning (**Patent EP 1 782 904**). Enkel matning tack vare greppvänlig, beprövad matningsspak och nållagrad trapezgångspindel. Skärtrissan skyddas genom begränsning av matningsrörelsen före kontakt med löprullar. Praktiskt transportstativ med två gummihjul för enkel transport.

Löprullar

4 stabila kullagrade löprullar av härdat precisions-stålrör för friktionsfri rotation av rören som ska kapas, anordnade i konvex fyrkant för centrerat frammatningstryck för skärtrissan i arbetsområdet Ø 100–225 mm, Ø 4–6", utan inställningsarbeten (**Patent EP 2 740 556**). Löprulleinsats för kapning av rör Ø 40–110 mm, Ø 1½–4" som tillbehör.

Drivning

Robust, noggrann kul- och nållagrad drivmekanism, underhållsfri. Beprövad universalmotor, 1200 W. Kraftfull, t.ex. plaströr PE Ø 225 mm på endast 15 s. Idealiskt varvtal 115 min⁻¹ för optimal skärhastighet av rör. Säkerhetsfotbrytare för ergonomiskt och säkert arbete.

REMS skärtrissor

Tysk toppkvalitet. Skärtrissor anpassade till REMS DueCentos prestanda och de material som ska kapas, samt anpassad skärgeometri, garanterar snabb kapning utan utvändiga grader. Specialhärdat, av beprövad, seghärdat REMS skärbackstål garanterar lång hållbarhet.

Rörstöd

Rörstöd, höjinställbart, för rör Ø 40–110 mm, Ø 1½–4" och Ø 100–225 mm, Ø 4–8". Fyra rostfria stålkulor lagrade i det rostskyddade huset gör det lätt att vrida, dra och skjuta på materialet i alla riktningar. Säker styrning av långa rör genom att man använder flera rörstöd.

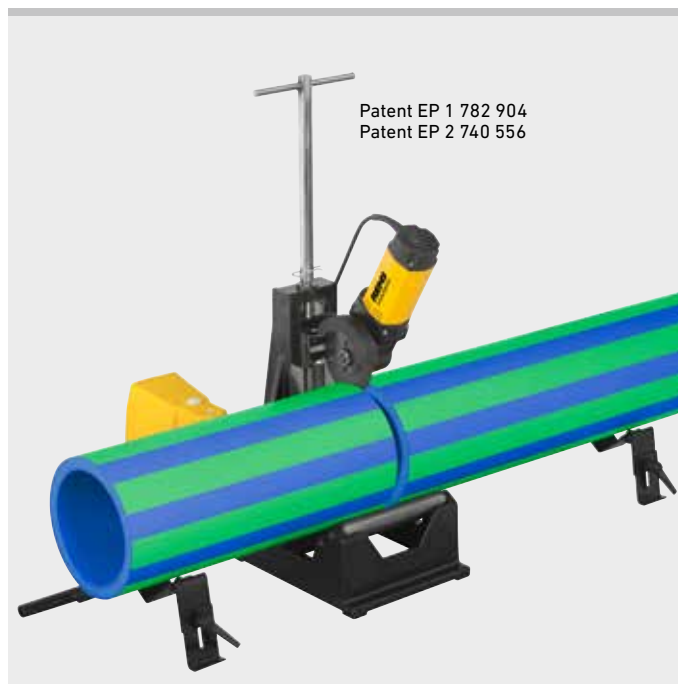

Tysk kvalitetsprodukt



Info

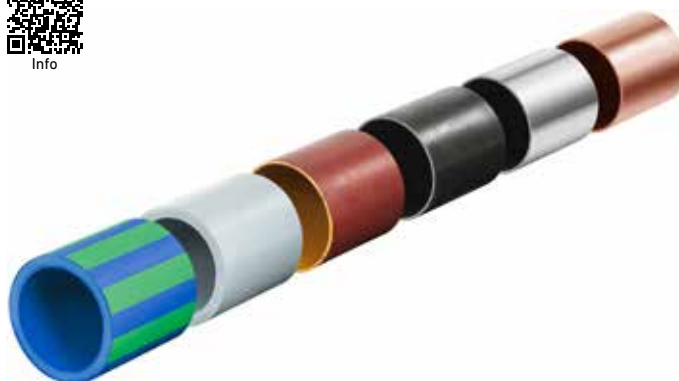

Leveransens omfattning

REMS DueCento Basic. Rörcapningsmaskin för snabb, rätvinklig kapning av rör \varnothing 40–225 mm utan utvändig grad. För rör i pressfittingsystem av rostfritt stål, elförzinkat stål, koppar, \varnothing 54–225 mm. För stålrör EN 10255 (DIN 2440) DN 40–150, \varnothing 1½–6", gjutjärnrör (SML) EN 877 (DIN 19522) DN 50–200, plaströr SDR 11, vägg tjocklek \leq 21 mm, \varnothing 40–225 mm, \varnothing 1¼–8", plaströr med metallinlägg \varnothing 40–110 mm. Med underhålls-fri drivmekanism, beprövad universalmotor 230 V, 50–60 Hz, 1200 W. Varvtal 115 min⁻¹. Löprullar i härdat precisionsstålrör för rör \varnothing 100–225 mm, \varnothing 4–6". Säkerhetsfotbrytare. Ringnyckel. Utan skärtrissa. 2 stycken höjdställbara röstöd, för rör \varnothing 100–225 mm, \varnothing 4–8". I kartong.

	Art. nr	kr
	845004R220	35 790,00

Andra nätspänningar på begäran.



Tillbehör

Beteckning	Art. nr	kr
REMS skärtrissa Cu-INOX för rör med pressmuffsystem av rostfritt stål, koppar, elförzinkat stål	845050R	1 380,00
REMS skärtrissa Cu speciellt för rör för pressmuffsystem av koppar	845053R	1 380,00
REMS skärtrissa St för stålrör, gjutjärnrör (SML)	845052R	1 380,00
REMS skärtrissa C-SF speciellt för rör för pressmuffsystem/instickningssystem av elförzinkat stål, gör samtidigt en svetsfasning.	845055R	1 380,00
REMS skärtrissa V, s 10 , för plaströr och plaströr med metallinlägg, vägg tjocklek $s \leq$ 10 mm	845051R	1 380,00
REMS skärtrissa P, s 21 , för plast- och plaströr med metallinlägg, vägg tjocklek $s \leq$ 21 mm	845057R	1 740,00
Röstöd 1 , höjdställbart, för rör \varnothing 100–225 mm, \varnothing 4–8"	845220R	1 890,00
Röstöd 2 , höjdställbart, för rör \varnothing 40–110 mm, \varnothing 1½–4" (löprulleinsats krävs)	845230R	1 890,00
Löprulleinsats för kapning av rör \varnothing 40–110 mm, \varnothing 1½–4"	845060R	3 010,00

