

Macchina robusta, compatta e maneggevole. Universale per tagliare tubi. Per il cantiere e l'officina.	
Tubi d'acciaio inossidabile dei sistemi pressfitting, acciaio al carbonio, rame	Ø 54–225 mm
Tubi d'acciaio EN 10255 (DIN 2440)	DN 40–150 Ø 1½–6"
Tubi di ghisa (SML) EN 877 (DIN 19522)	DN 50–200
Tubi di plastica SDR 11 Spessore s ≤ 21 mm	Ø 40–225 mm Ø 1¼–8"
Tubi multistrato	Ø 40–110 mm

REMS DueCento – tagliare fino a Ø 225 mm.

Taglio ad angolo retto. Senza trucioli.

Bordi del tubo adatti per la saldatura.

Veloce. Senza bavature. A secco.

Impiego universale per molti tipi di tubo

Ad angolo retto, secondo le esigenze

Senza formazione di truciolo, assenza di trucioli all'interno del sistema di tubi, assenza di polvere

Bordi del tubo adatti per la saldatura, per la saldatura a polifusione e di testa

Veloce, il materiale del tubo non viene danneggiato dal surriscaldamento

Senza sbavature esterne, facile inserimento in manicotti di giunzione

A secco, assenza di danni dovuti ai lubrificanti.

Costruzione

Macchina da taglio compatta e maneggevole per tagliare velocemente, ad angolo retto e senza bavature. Maneggevole e facile da trasportare, solo 37 kg. Costruzione stabile in ghisa resistente a torsioni per un taglio ad angolo retto. Taglio facile grazie alla rotella da taglio speciale. Rotella azionata e avanzamento lineare per taglio veloce (**brevetto EP 1 782 904**). Avanzamento senza fatica grazie alla leva d'avanzamento collaudata e facile da impugnare e all'albero a filettatura trapezia. Rotella protetta dal contatto con i rulli di scorrimento grazie alla limitazione del moto di avanzamento in profondità. Pratico carrello con due ruote di gomma per un facile trasporto.

Rulli di scorrimento

4 stabili rulli di scorrimento con cuscinetti a sfere in tubo di acciaio di precisione temprato per un rotolamento a basso attrito dei tubi da tagliare, disposti nel quadrilatero convesso per centrare la spinta della rotella nella zona di lavoro Ø 100–225 mm, Ø 4–6", senza interventi di regolazione (**brevetto EP 2 740 556**). Insetto per rulli di scorrimento per tagliare tubi Ø 40–110 mm, Ø 1½–4", come accessorio.

Azionamento

Ingranaggio robusto con cuscinetti a sfera e a rullini e senza bisogno di manutenzione. Collaudato motore universale, 1200 W. Potente, ad esempio tubo di plastica PE Ø 225 mm in soli 15 s. Numero di giri ideale 115 min⁻¹ per una velocità di taglio del materiale ottimale. Interruttore di sicurezza a pedale per un lavoro sicuro ed ergonomico.

Rotelle speciali REMS

Qualità superiore tedesca. Rotelle adattate ai dati di capacità di REMS DueCento e al materiale da tagliare con geometrie di taglio diverse per tagliare velocemente, senza bavature esterne. La rotella a tempra speciale, prodotta con il collaudato e tenace acciaio dei pettini REMS, garantisce una lunga durata.

Supporti per tubi

Supporti per tubi, regolabili in altezza, per tubi Ø 40–110 mm, Ø 1½–4" e Ø 100–225 mm, Ø 4–8". Facile rotazione e spostamento avanti e indietro del materiale grazie a quattro sfere di acciaio inossidabile all'interno di una scatola protetta dalla ruggine. Guida sicura di tubi lunghi tramite l'utilizzo di diversi supporti per tubi.

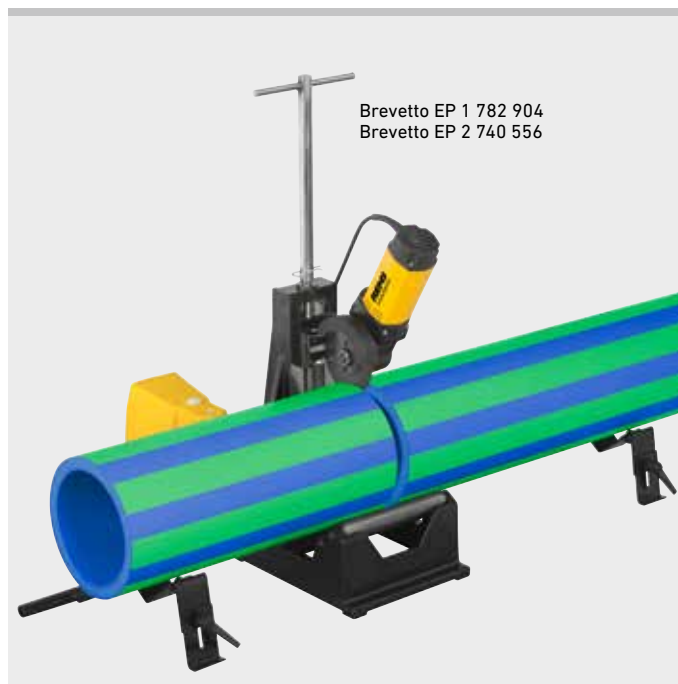

Prodotto tedesco di qualità



Info



La fornitura comprende

REMS DueCento Basic. Macchina tagliatubi per tagliare velocemente e ad angolo retto tubi Ø 40–225 mm, senza sbavature esterne. Per tubi dei sistemi pressfitting di acciaio inossidabile, acciaio al carbonio, rame, Ø 54–225 mm. Per tubi di acciaio EN 10255 (DIN 2440) DN 40–150, Ø 1½–6", tubi di ghisa (SML) EN 877 (DIN 19522) DN 50–200, tubi di plastica SDR 11, spessore della parete $s \leq 21$ mm, Ø 40–225 mm, Ø 1¼–8", tubi multistrato Ø 40–110 mm. Con riduttore esente da manutenzione, collaudato motore universale 230 V, 50–60 Hz, 1200 W. Numero di giri 115 min⁻¹. Rulli di scorrimento in acciaio di precisione temprato per tubi Ø 100–225 mm, Ø 4–6". Interruttore di sicurezza a pedale. Chiave ad anello. Senza rotella. 2 supporti del tubo 1 regolabili in altezza per tubi Ø 100–225 mm, Ø 4–8". In scatola.

	Cod.art.	€
	845004R220	3.210,00

Tensioni di rete diverse a richiesta.



Accessori

Articolo	Cod.art.	€
REMS rotella Cu-INOX per tubi dei sistemi pressfitting in acciaio inossidabile, acciaio al carbonio, rame	845050R	129,00
REMS rotella Cu speciale per tubi dei sistemi pressfitting in rame	845053R	129,00
REMS rotella St per tubi d'acciaio, tubi di ghisa (SML)	845052R	129,00
Rotella REMS C-SF speciale per tubi dei sistemi pressfitting/plugfitting in acciaio al carbonio, con realizzazione di uno smusso in fase di taglio.	845055R	129,00
REMS rotella V, s 10 , per tubi di plastica e tubi multistrato, spessore della parete $s \leq 10$ mm	845051R	129,00
Rotella REMS P, s 21 per tubi di plastica e tubi multistrato, spessore della parete $s \leq 21$ mm	845057R	162,00
Supporto del tubo 1 , regolabile in altezza, per tubi Ø 100–225 mm, Ø 4–8"	845220R	177,00
Supporto del tubo 2 , regolabile in altezza, per tubi Ø 40–110 mm, Ø 1½–4" (è necessario l'inserto rulli)	845230R	177,00
Inserto rulli per tagliare tubi Ø 40–110 mm, Ø 1½–4"	845060R	281,00

